

平面図・屋根伏図 1/100

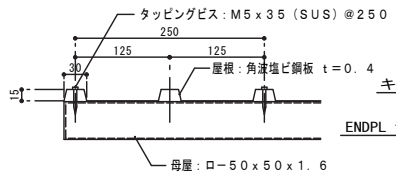

屋根詳細図 1/5

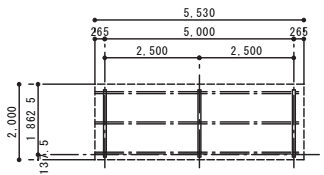

小屋伏図 1/100

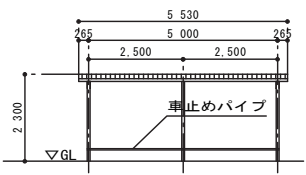

立面1/100

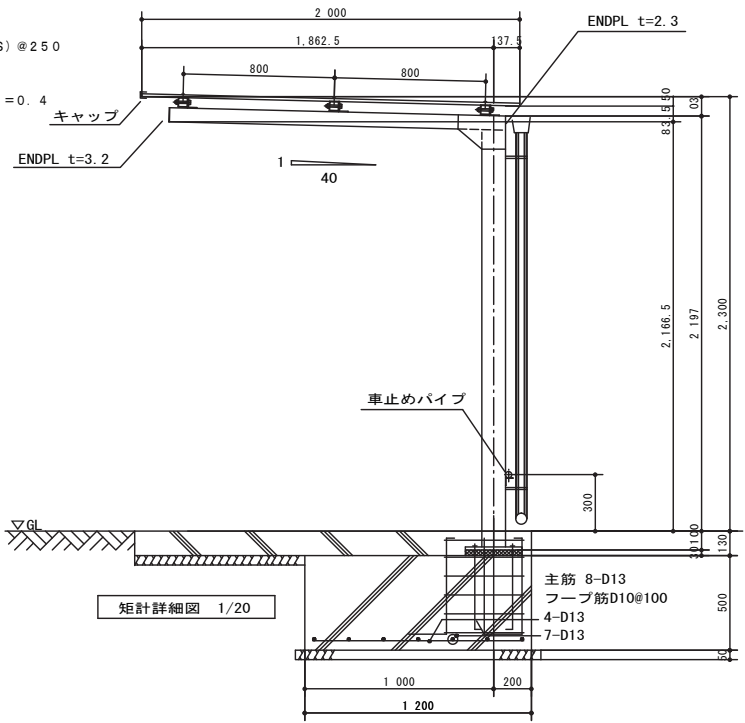

短計詳細図 1/20

仕様 B-15型 (積雪45cm)

名称	寸法・仕様
柱梁間隔	2,500 (収容台数5台/1スパン)
高さ	2,300
柱	□-125×75×2.3
梁	□-75×75×3.2
母屋	□-50×50×1.6
屋根	角波塩ビ鋼板 t=0.4
車止めパイプ	25A
雨樋	軒樋: 塩ビ製 縦樋: 塩ビ製60φ (JIS A5706)
塗装	粉体焼付塗装
基準風速 (Vo)	34m/秒
積雪荷重	900N/m ² (垂直積雪量45cm)
地耐力	LF _e =30KN/m ² (長期) sF _e =60KN/m ² (短期)

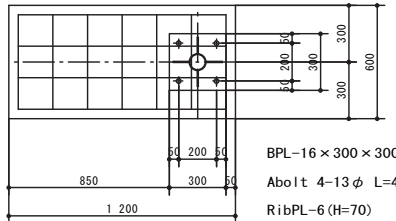

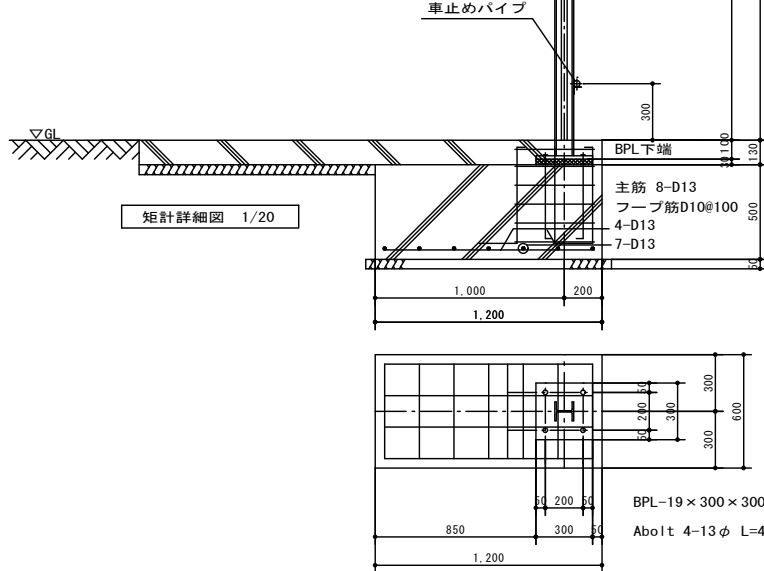
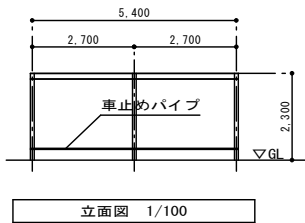
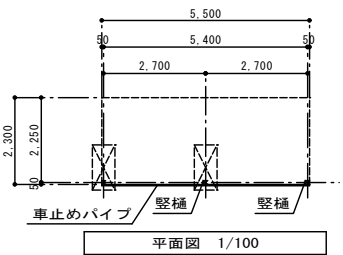
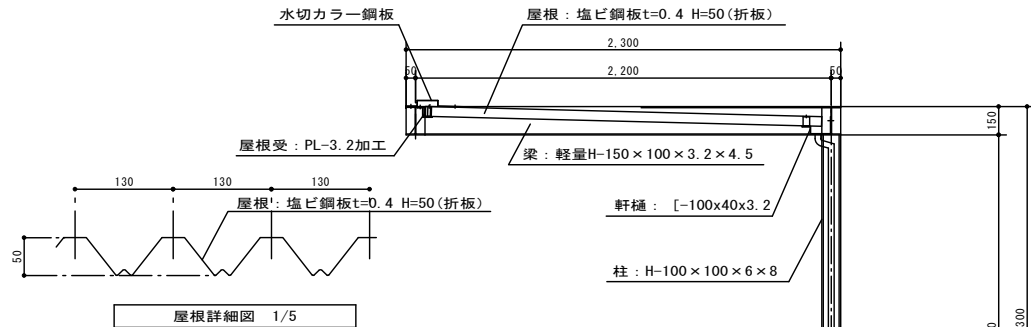
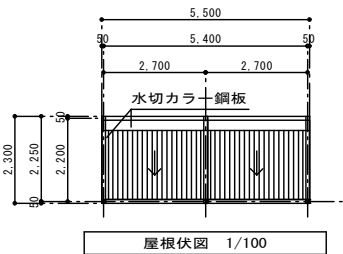

仕様 NCZ-4型 (積雪45cm)

名称	寸法・仕様
柱梁間隔	2.700 (収容台数5台/1スパン)
高さ	2.300
柱	H-100×100×6×8
梁	軽量H-150×100×3.2×4.5
屋根	塩ビ鋼板t=0.4 H=50 (折板)
車止めパイプ	25A
雨樋	軒樋: [-110×40×3.2 縦樋: 塩ビ製30φ
塗装	粉体焼付塗装
基準風速 (Vo)	34m/秒
積雪荷重	900N/m ² (垂直積雪量45cm)
地耐力	LFe=30KN/m ² (長期) sFe=60KN/m ² (短期)

